

Cleanscan

- Berührungsloser Schalter
- Touchless Push Plate
- Interrupteur sans contact
- Interruttore senza contatto
- Interruptor sin contacto



de 1. Sicherheitshinweise

Das Gerät darf nur an Schutzkleinspannung mit sicherer elektrischer Trennung betrieben werden.
Eingriffe und Reparaturen nur durch Ihren Lieferanten vornehmen lassen!

en 1. Safety instructions

The device must only be operated at a protective low voltage with safe electrical isolation.
Interventions and repair work must only be performed by your supplier!

fr 1. Consignes de sécurité

L'appareil ne doit être raccordé qu'à une basse tension de protection possédant un isolement électrique sûr.
Les interventions et réparations ne doivent être effectuées que par votre fournisseur.

it 1. Avvisi di sicurezza

L'apparecchio deve essere allacciato solo ad una tensione inferiore a 42 V con separazione elettrica sicura.
Interventi e riparazioni devono essere effettuati solo dal vostro fornitore.

es 1. Para su seguridad

El aparato sólo debe ser conectado a una tensión baja de protección con una separación eléctrica segura.
¡Las intervenciones y reparaciones deben ser efectuadas únicamente por su proveedor!

fr 2. Aufbau / Übersicht

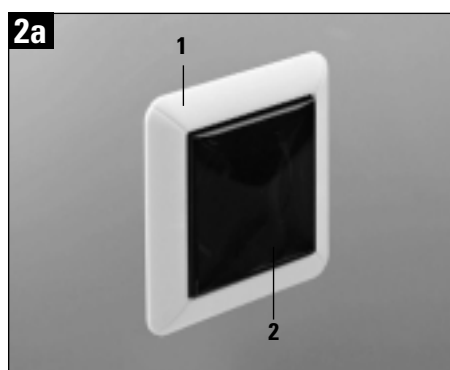

Fig. 2a
1 Frontrahmen
2 Linsenaustrittsfläche

fr 2. Design / Overview

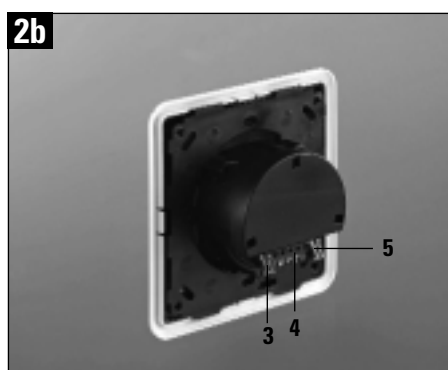

Fig. 2a
1 Cover frame
2 Front lens cap
Fig. 2b
3 Jumper scanning ranges
4 Connection terminal
5 Jumper scanner/switch ON/OFF

fr 2. Structure / Vue d'ens.

Fig. 2a
1 Support
2 Recouvrement frontal lentille
Fig. 2b
3 Cavalier portées de détection
4 Borne de connexion
5 Cavalier détecteur/commutateur à deux positions

it 2. Struttura / Panoram.

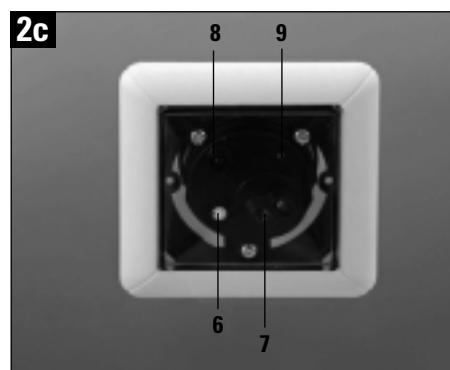

Fig. 2a
1 Telaio frontale
2 Copertura frontale lente
Fig. 2b
3 Jumper campo di misura
4 Morsetto
5 Jumper detettore/interruttore bistabile
Fig. 2c
6 Pot. regolazione del campo di misura
7 Trasmettitore
8 Ricevitore
9 LED rosso, indicazione di funzione

es 2. Estructura / Sinopsis

Fig. 2c
6 Pot. Tastweitereinstellung
7 Sender
8 Empfänger
9 LED rot Funktionsanzeige

Fig. 2c
6 Pot. scanning range setting
7 Transmitter
8 Receiver
9 Function indication red LED

Fig. 2a
1 Marco frontal
2 Tapa de protección Lente
Fig. 2b
3 Puente Alcances de detección
4 Borne de conexión
5 Puente detector/basculador
Fig. 2c
6 Potmetro. Ajustar alcance de detección
7 Transmisor
8 Receptor
9 LED rojo Indicador de funcionamiento

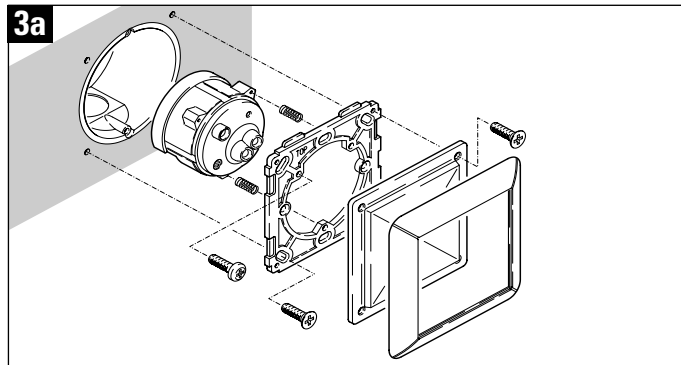

Fig. 3a: UP-Montage in 1er-Dose
Fig. 3b: AP-Montage-Möglichkeit mit handelsüblichen AP-Dosen

Wichtig Beim Anschliessen des Gerätes an die Betriebsspannung, darf kein Objekt im Detektionsbereich sein.

Fig. 3a: Concealed mounting in single housing

Fig. 3b: Surface mounting possible with common surface-type housings

Important When connecting the device to the operating voltage, no object may be in the detection area.

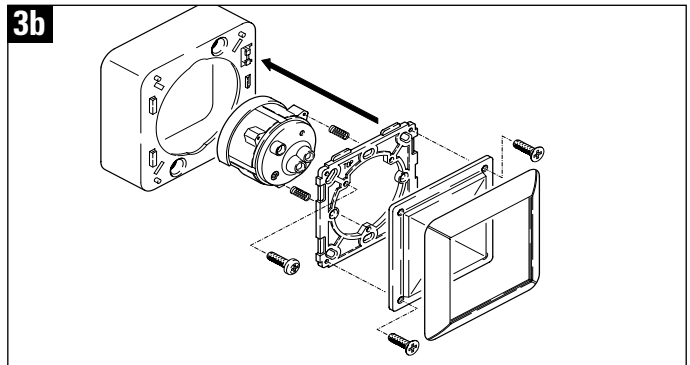

Fig. 3a: Montaggio incassato in scatola da 1

Fig. 3b: Possibilità di montaggio sopra intonaco in normali scatole

Importante All'allacciamento dell'apparecchio alla tensione di servizio nessun oggetto deve trovarsi nel campo di rilevamento.

Fig. 3a: Montaje bajo revoque en caja sencilla

Fig. 3b: Opción de montaje sobre revoque con cajas comerciales para montaje sobre revoque

Importante Al conectar el aparato a la tensión de servicio, ningún objeto debe encontrarse en el área de detección.

de 4. Einstellung

en 4. Adjustment

fr 4. Réglage

it 4. Regolazione

es 4. Ajuste

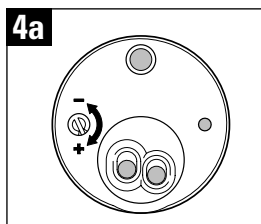

Fig. 4a Potentiometer für Tastweiteneinstellung

Fig. 4b Jumper EN Stellung N=50–200 mm*

Fig. 4b Jumper TS Stellung T=Taster

Fig. 4c Jumper EN Stellung E=50–600 mm*

Fig. 4c Jumper TS Stellung S=Schrittschalter

Achtung: Nach erfolgter Einstellung der Tastweite/Montage der Abdeckung muss die Betriebsspannung für ca. 5 Sekunden ausgeschaltet und dann wieder eingeschaltet werden.

*typische Werte

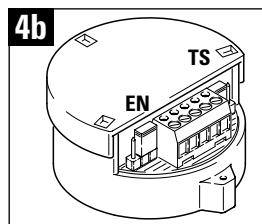

Fig. 4a Potentiometer for scanning range setting

Fig. 4b Jumper EN Pos. N=50–200 mm (1.97"–7.87")*

Fig. 4b Jumper TS Pos. T=scanner

Fig. 4c Jumper EN Pos. E=50–600 mm (1.97"–23.62")*

Fig. 4c Jumper TS Pos. S=switch ON/OFF

Attention: After adjustment of the scanning range/mounting of the cover, switch off power for approx. 5 seconds, and then turn it on again.

*typical values

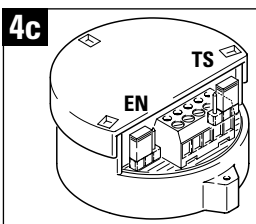

Fig. 4a Potentiomètre pour le réglage de la portée de détection

Fig. 4b Cavalier EN Position N=50–200 mm*

Fig. 4b Cavalier TS Position T=détecteur

Fig. 4c Cavalier EN Position E=50–600 mm*

Fig. 4c Cavalier TS Position S=comm. à 2 positions

Attention: Après réglage de la portée et remontage du couvercle, couper l'alimentation pendant environ 5 secondes pour réinitialisation.

*valeurs typiques



Fig. 4a Potenziometro per la regolazione del campo di misura

Fig. 4b Jumper EN Posiz. N=50–200 mm*

Fig. 4b Jumper TS Posiz. T=detettore

Fig. 4c Jumper EN Posiz. E=50–600 mm*

Fig. 4c Jumper TS Posiz. S=interruttore bistabile

Attenzione: Dopo l'impostazione del campo di misura/il montaggio della copercchio, spegnere la corrente per ca. 5 secondi e poi riaccendere.

*valori tipici



Fig. 4a Potenciómetro para ajustar el alcance de detección

Fig. 4b Puente EN Posición N=50–200 mm*

Fig. 4b Puente TS Posición T=Detector

Fig. 4c Puente EN Posición E=50–600 mm*

Fig. 4c Puente TS Posición S=Basculador

Atención: Después de ajustar el alcance de la detección/el montaje de tapa, desconecte la corriente aprox. 5 segundos y vuelva a conectarla de nuevo.

*valores típicos

de 5. Anschlussbilder

en 5. Wiring diagrams

fr 5. Tableaux de raccordem.

it 5. Schemi dei collegam.

es 5. Esquemas de conexión

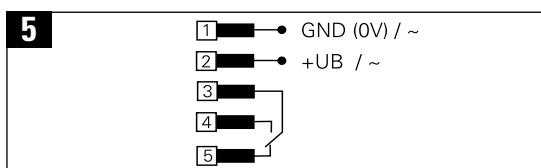

Fig. 5: Anschlussbild Relais-Ausgang (stromlos gezeichnet), Klemme, Ø Kabel = 5 x 0,25 mm²

Fig. 5: Wiring diagram Relay output (drawn de-energised), terminal, cable Ø = 5 x 0.25 mm² (AWG23)

Fig. 5: Schéma de raccord. Sortie relais (sans courant sur le schéma), borne, Ø câble = 5 x 0,25 mm²

Fig. 5: Schema dei collegam. Uscita del relè (rappresentato senza corrente), morsetto, Ø del cavo = 5 x 0,25 mm²

Fig. 5: Esquema de conexión Salida de relé (representada sin corriente), borne, Ø de cable = 5 x 0,25 mm²

de 6. Technische Daten

en 6. Technical data

fr 6. Caractér. techniques

it 6. Dati tecnici

es 6. Datos técnicos

| | |
|------------------------------|---------------------|
| Tastweite | 50–200 mm* |
| einstellbar (Nahtaster) | |
| s/w-Differenz | ca. 10% |
| Tastweite | 50–600 mm* |
| einstellbar (Energietaster) | |
| Speisung | 12–24 V AC –0%/+15% |
| | 12–30 V DC –0%/+15% |
| Stromaufnahme | ca. 50 mA |
| Temp.bereich | –20° C bis 60° C |
| Luftfeuchtigkeit | 0 bis 90% rel. |
| Relais-Ausgang ... / 31 | |
| 1Wechsler | |
| Schaltspannung | 48 V AC/DC |
| Schaltstrom | 1 A |
| Schaltleistung | 30 W/60 VA |
| Funktionsanzeige | LED rot |
| leuchtet bei aktivem Ausgang | |
| Schutzart | IP 50 |
| Schutzart mit Dichtung | IP 65 |

Elektromagn. Verträglichkeit
 CE nach EMV-RL 89/336/EWG

*typische Werte

| | |
|---------------------------------|-------------------------------|
| Scan.range | 50–200 mm (1.97"–7.87")* |
| adjustable (short-range switch) | |
| b/w-difference | approx. 10% |
| Scan.range | 50–600 mm (1.97"–23.62")* |
| adjustable (wide-range switch) | |
| Power supply | 12–24 V AC –0%/+15% |
| | 12–30 V DC –0%/+15% |
| Current consump. | approx. 50 mA |
| Temp. range | –20° to 60° C (–4° to 140° F) |
| Atm. humidity | 0 to 90% rel. |
| Relay output ... / 31 | |
| 1 Changeover contact | |
| Switching voltage | 48 V AC/DC |
| Switching current | 1 A |
| Switching capacity | 30 W/60 VA |
| Function indication | LED red |
| lit when output active | |
| Protection class | IP 52 |
| Prot. class with sealing | IP 65 |

Electromag. compatibility
 CE to EMC dir. 89/336/EEC

*typical values

| | |
|------------------------------------|---------------------|
| Portée de détection | 50–200 mm* |
| réglable (détect. à courte portée) | |
| Différence b/n | env. 10% |
| Portée de détection | 50–600 mm* |
| réglable (détect. à longue portée) | |
| Alimentation | 12–24 V AC –0%/+15% |
| | 12–30 V DC –0%/+15% |
| Consomm. courant | env. 50 mA |
| Gamme de temp. | –20° C à 60° C |
| Humidité de l'air | 0 à 90% rel. |
| Sortie de relais... / 31 | |
| 1 inverseur | |
| Tension commut. | 48 V AC/DC |
| Courant commut. | 1 A |
| Puiss. de coupure | 30 W/60 VA |
| Indicat. de fonction | LED rouge |
| allumée lorsque sortie est active | |
| Protection | IP 50 |
| Protection avec joint | IP 65 |

Compatibilité électromagnét.
 CE selon direct. 89/336/CEE

*valeurs typiques

| | |
|---------------------------------------|---------------------|
| Campo di misura | 50–200 mm* |
| regolabile (dettett. a breve portata) | |
| Differenza b/n | ca. 10% |
| Campo di misura | 50–600 mm* |
| regolabile (dettett. a lunga portata) | |
| Alimentazione | 12–24 V AC –0%/+15% |
| | 12–30 V DC –0%/+15% |
| Corrente assorbita | ca. 50 mA |
| Campo temp. | –20° C a 60° C |
| Umidità dell'aria | 0 a 90% rel. |
| Uscita relè... / 31 | |
| 1 contatto di commutazione | |
| Tensione di comm. | 48 V AC/DC |
| Corrente di comm. | 1 A |
| Potere di rottura | 30 W/60 VA |
| Indicatore di funz. | LED rosso |
| illuminato quando uscita attiva | |
| Tipo di protezione | IP 50 |
| Tipo di protez. con guarniz. | IP 65 |

Compatibilità elettromagnetica
 CE sec. direttiva 89/336/CEE

*valori tipici

| | |
|--------------------------------------|---------------------|
| Alcance de detecc. | 50–200 mm* |
| ajustable (dettett. para corto alc.) | |
| Diferencia b/n | aprox. 10% |
| Alcance de detecc. | 50–600 mm* |
| ajustable (dettett. para largo alc.) | |
| Alimentación | 12–24 V AC –0%/+15% |
| | 12–30 V DC –0%/+15% |
| Absorc. corriente | aprox. 50 mA |
| Margen temp. | –20° C a 60° C |
| Humedad atmosf. | 0 a 90% rel. |
| Salida de relé... / 31 | |
| 1 contacto de conmutación | |
| Tensión de conmut. | 48 V AC/DC |
| Corriente de conmutación | 1 A |
| Potencia de ruptura | 30 W/60 VA |
| Indicador de funcion. | LED rojo |
| encendido estando salida activa | |
| Clase de protección | IP 50 |
| Clase prot. con obturación | IP 65 |

Compatib. electromagnética
 CE según direct. 89/336/CEE

*valores típicos